

Sonnenschutz von
seiner schönsten Seite

K
150



VARISOL
MARKISEN

Die schlanke Kastenmarkise

Schlanke
Formen
und
trendiges
Design

Das VARISOL Qualitätsrezept: technisches Know-how - immer auf dem neuesten Stand - und der Einsatz von hochwertigen Materialien. So wird der Markisenkauf zu einer lohnenden Langzeit-Investition.

Die VARISOL K150 verbindet auf einzigartige Weise trendiges Design mit perfekter Technik. Der schlanke Markisenkasten besteht aus einem doppelwandigen Aluminiumprofil mit Seitenkappen aus schlagfestem Kunststoff.

Im eingefahrenen Zustand wird die Markise von vorne durch die abgerundete Fallstange verschlossen und schützt somit das Markisentuch und die Mechanik optimal vor Nässe und Verschmutzung. Kunststoffgleiter an der Fallstange sorgen für ein geräuscharmes Schließen der Markise.

Der stabile Markisenkasten ermöglicht in Verbindung mit einer 78 mm dicken Tuchwelle eine maximale Markisenbreite von 5,00 m.



Die feststehenden Armlager sowie die stabilen Gelenkarme mit gelenkgeschmiedeten Gelenkteilen sind weitere Qualitätsmerkmale der VARISOL K150.

Sämtliche Beschlagteile der Markisen sind aus Aluminium. Die Oberflächen sind pulverbeschichtet und dadurch schlag- und kratzfest.



Feststehendes Armlager aus Aluminium

Gelenkarm mit extra starker Flyer-Kette



Die Bedienung der Markise erfolgt über ein leichtgängiges und robustes Schneckengetriebe. Noch mehr Komfort bietet als Zubehör ein in die Tuchwelle eingebauter Rohrmotor mit elektronischer Drehmomentabschaltung. Diese gewährleistet ein optimales Schließen der VARISOL K150, damit zwischen Markisenkasten und Fallstange kein Spalt entsteht, durch den Regenwasser eindringen kann.

K150



Fallstange mit Kunststoffgleitern und integrierter Regenrinne

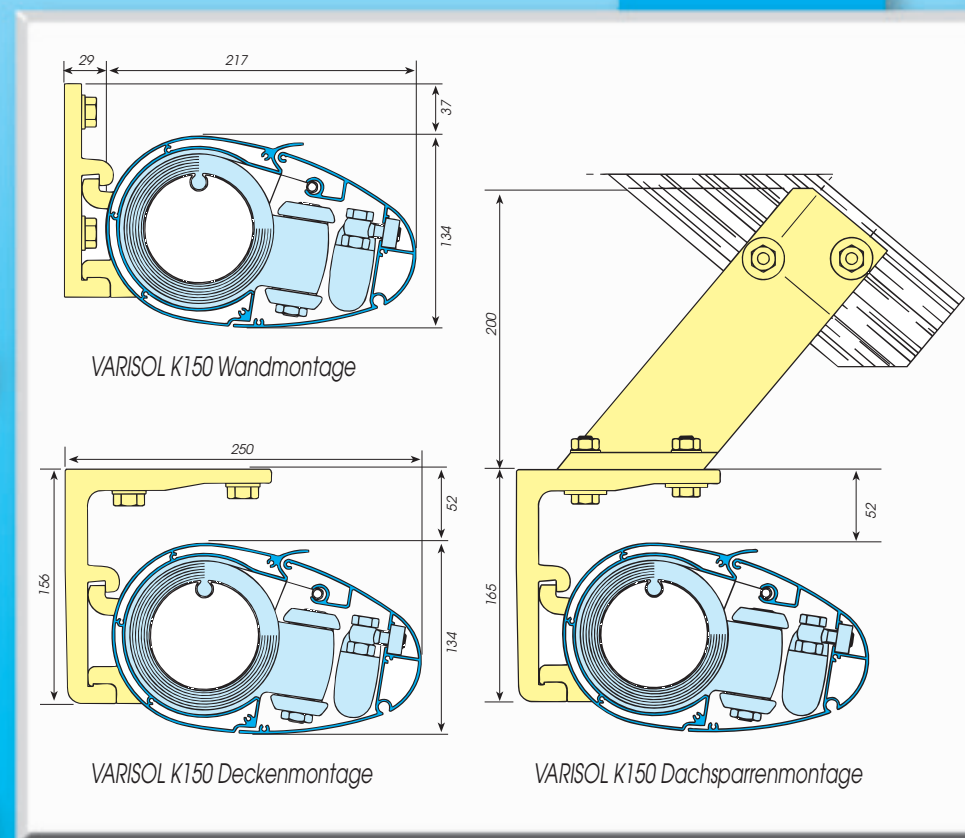

Die lieferbaren Größen:

- Breiten von 1,80 m bis maximal 5,00 m
- Ausfallschrägen von 1,50 m, 2,00 m, 2,50 m und 3,00 m

VARISOL
MARKISEN

Formen und Farben

VARISOL bietet Ihnen eine Riesenauswahl an modischen und qualitativ hochwertigen Markisentüchern.

Wählen Sie aus über 100 Tuchdessins und finden Sie das Passende zum Haus- und zum Gartenmobiliar. Für welches Dessin Sie sich auch entscheiden, allesamt sind witterungsbeständig und farbecht.

Eine spezielle Imprägnierung sorgt für zusätzlichen Schutz. Gegen Mehrpreis ist ein abnehmbarer Volant lieferbar.

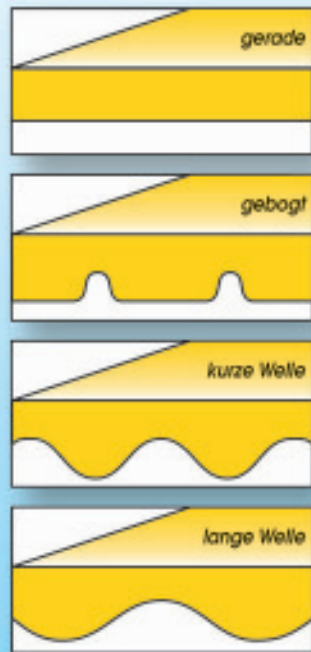

Die Markisengestelle sind serienmäßig wahlweise in weiß (RAL 9016), dunkelbraun (RAL 8022) oder silberfarbig (RAL 9006) kunststoffbeschichtet.

Individualität
wird bei VARISOL
großgeschrieben

Zubehör



Mehr Bedienungskomfort ermöglicht ein eingebauter Elektromotor.



Besondere Sicherheit verschafft der zuverlässige Sonnen- und Windwächter mit automatischer Steuerung.

